

USB-A3.0 パネルマウントケーブル

■特長

従来、USBメスコネクターは基板実装が必要な為、設置位置を基板の位置に合わせる必要がありました。USB-A3.0 パネルマウントケーブルは、機器パネルに直接ネジ留めができますので、任意の場所にUSB-Aメスコネクターの配置が可能です。 * USBの勘合をきつめにして抜けにくくなっております。

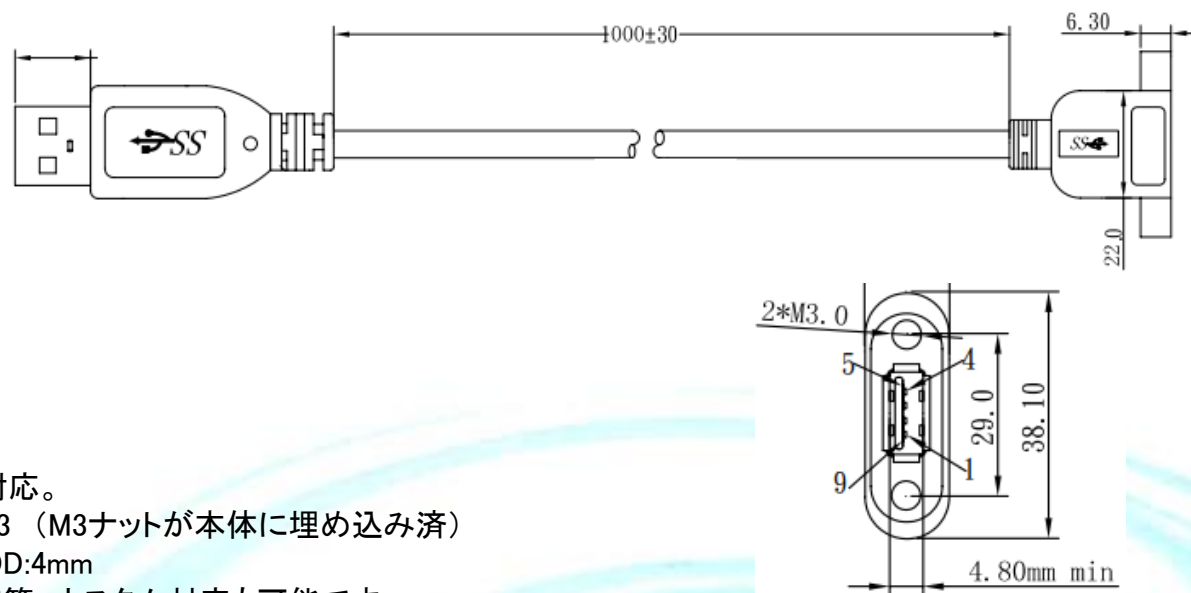

■仕様

- ・USB-A3.0(USB 3.2 Gen1)、2.0に対応。
- ・機器パネル取り付けネジサイズ:M3 (M3ナットが本体に埋め込み済)
- ・ケーブル仕様:32AWG+26AWG、OD:4mm
- ・ケーブル長、反対側のコネクタ仕様等、カスタム対応も可能です。
- ・パネル固定部が板金で補強されており、堅固な固定が可能です。

■納入仕様書、RoHS2不使用証明書、環境資料(chemSHERPA)、4M変動/廃番事前連絡、不具合解析/対策に対応。

■用途:半導体製造装置、FA、M2M、IoT、画像/放送システム、産業用PC、ロボット、ATM、POS、通信システム、公共インフラ、医療器、デジタルサイネージ等。 日本国内、産業機器向けに多数の納入実績有り。